



*Laguna*<sup>®</sup>

# MAX-FLO

Manuale d'installazione e uso

---



Distribuito da: Askoll Uno

Pompe per filtrazione e cascate per laghetti ornamentali - Per solo uso immerso e in acqua dolce - Prima di installare e utilizzare l'apparecchio leggere e seguire attentamente tutte le istruzioni.

## SUGGERIMENTI ED AVVERTENZE

### AVVERTENZE IMPORTANTI SULLA SICUREZZA

#### 1. Prima di installare e utilizzare l'apparecchio

## LEGGERE E SEGUIRE ATTENTAMENTE TUTTE LE AVVERTENZE E LE INFORMAZIONI IMPORTANTI SULLA SICUREZZA RIPORTATE NEL PRESENTE MANUALE:

un uso scorretto del prodotto (un uso non conforme alle prescrizioni del presente manuale) può provocare danni al prodotto e alla sicurezza dell'utilizzatore.

### INFORMAZIONI IMPORTANTI SULLA SICUREZZA

**2. AVVERTENZA** – Al fine di evitare danni all'apparecchio o pericoli alle persone, si raccomanda di prestare particolare attenzione nell'utilizzo delle apparecchiature elettriche a contatto con l'acqua. Nei casi di seguito descritti, nessuna riparazione deve essere eseguita dall'utilizzatore. L'apparecchio deve essere ritornato al negozio per le opportune riparazioni o per la sostituzione:

- A.** Al minimo sospetto di una perdita di corrente nell'acqua o quando scatta il differenziale dell'impianto domestico, staccare subito la spina di alimentazione e togliere l'apparecchio dall'acqua.
- B.** La presa e la spina di alimentazione non devono essere bagnate: se la spina o la presa di corrente si dovessero bagnare, togliere tensione all'impianto elettrico agendo sull'interruttore generale prima di eseguire qualsiasi operazione.
- C.** Non usare l'apparecchio smontato, se è mal funzionante o se ha subito danneggiamenti. Il cavo di alimentazione elettrica non può essere né tagliato né riparato; se risulta danneggiato l'apparecchio deve essere messo fuori servizio.

**3. ATTENZIONE:** questo apparecchio può essere utilizzato da bambini di età non inferiore a 8 anni e da persone con ridotte capacità fisiche, sensoriali o mentali, o prive di esperienza o della necessaria conoscenza, purché sotto sorveglianza oppure dopo che le stesse abbiano ricevuto istruzioni relative all'uso sicuro dell'apparecchio e alla comprensione dei pericoli ad esso inerenti. I bambini non devono giocare con l'apparecchio. La pulizia e la manutenzione destinata ad essere effettuata dall'utilizzatore non deve essere effettuata da bambini senza sorveglianza.

**4. AVVERTENZA** – Non toccare mai parti in movimento o che possono essere calde.

**5. AVVERTENZA** – Scollegare sempre la spina di alimentazione di tutti gli apparecchi del laghetto prima di mettere le mani in acqua o prima di effettuare qualsiasi intervento di installazione, riparazione, manutenzione.

Per scollegare la spina dalla presa di corrente, non stratonare o tirare il cavo di alimentazione ma afferrare la spina. Non sollevare l'apparecchio per mezzo del cavo ma afferrare la maniglia della pompa.

**6. ATTENZIONE** – Questo apparecchio è una pompa per fontane, cascate e laghetti ornamentali per uso domestico, per solo uso immerso e in acqua dolce. Non usare questo prodotto per impieghi per i quali non è previsto, come ad esempio:

- in piscine, vasche da bagno o altre applicazioni dove le persone possono essere immerse;
- con liquidi alimentari o infiammabili.

Questa pompa è adatta per la movimentazione di acqua con temperatura fino a 35° C.

**7.** Non esporre il prodotto a temperature vicine o inferiori a 0° C. Nel periodo invernale, se la temperatura scende sotto lo zero, è opportuno togliere l'apparecchio dall'acqua e sistemarlo in un luogo riparato.

**8. AVVERTENZA** – Installare il prodotto rispettando i valori di tensione e frequenza riportati sull'apparecchio. Non collegare l'apparecchio alla rete di alimentazione elettrica prima di averne ultimato l'installazione o il riposizionamento dopo le operazioni di manutenzione.

- Il prodotto può essere messo in funzione solamente dopo che è stato correttamente assemblato con tutti i propri componenti (guscio, innesti click-fit, tubi).
- Ogni componente è parte integrante del prodotto e non deve essere utilizzato su altri prodotti.
- Non far funzionare la pompa a secco.
- La pompa deve essere completamente immersa in acqua. Verificare l'integrità dell'apparecchio prima di immergerlo in acqua.
- Non tentare di riparare alcun componente del prodotto: in caso di danneggiamento sostituire il componente danneggiato con ricambi originali.

**9.** Non utilizzare cavi di prolunga. Se la lunghezza del cavo di alimentazione è insufficiente, rivolgersi ad un elettricista.

**10. AVVERTENZA** – Questo apparecchio è dotato di spina con contatto di terra: assicurarsi di connetterla ad una presa di alimentazione elettrica provvista di contatto di terra.

- La presa di alimentazione elettrica deve essere collocata in una zona protetta e asciutta e distare almeno 2 metri dal bordo del laghetto.
- Posizionare il cavo in modo da evitare che possa essere tagliato o danneggiato ad esempio durante l'uso di tosaerba, tagliasiepi o altre attrezzature simili.

**11. AVVERTENZA** – Questo apparecchio deve essere collegato ad una rete di alimentazione elettrica protetta da un interruttore differenziale con una sensibilità non eccedente I 30 mA.

**12. ATTENZIONE** – Il presente manuale è parte integrante del prodotto e va conservato per qualsiasi futura consultazione.

# INSTALLAZIONE

## INFORMAZIONI GENERALI

La pompa Max Flo, grazie alla capacità di processare acqua moderatamente carica di corpi solidi in sospensione, è ideale per creare sistemi di filtrazione per laghetti ornamentali o per creare cascate e corsi d'acqua. Questa Pompa permette infatti di convogliare l'acqua del laghetto e corpi solidi in sospensione verso un filtro esterno opportunamente allestito, che provvederà a filtrare l'acqua ed a trattenerne le impurità, evitandone la dissoluzione nel laghetto. Questa Pompa non è adatta ad alimentare giochi d'acqua a zampilli, che potrebbero facilmente intasarsi a causa dei corpi solidi processati dalla Pompa.

Il Guscio che contiene la Pompa permette il passaggio di corpi solidi fino ad una dimensione massima ben determinata (da 6 a 10 mm a seconda del modello). Corpi solidi di dimensioni maggiori potrebbero intasare e danneggiare la pompa che per questo motivo **non deve mai funzionare priva del proprio Guscio**.

Per una maggiore efficacia, la Pompa va posizionata nel punto più profondo del laghetto e comunque ad almeno 20 cm sotto il livello dell'acqua. Qualora necessario è possibile ancorare saldamente la pompa ad un basamento, mediante le apposite sedi vite presenti sul semi-guscio inferiore. La particolare forma delle sedi vite permette il rapido aggancio/sgancio della pompa dalla zavorra (vedi Fig. 5). Durante la stagione invernale, quando è possibile che l'acqua geli, è conveniente conservare la pompa fuori dall'acqua. Diversamente, occorrerà prevedere almeno un riscaldamento localizzato che impedisca la formazione di ghiaccio in prossimità dell'apparecchio.

Dimensione massima dei Corpi Solidi processabili dalla Pompa:

- Modelli Max Flo 600/2200, 960/4000, 1350/5000: 6 mm
- Modelli Max Flo 2000/7600, 2400/9000 e 2900/11000: 8 mm
- Modello Max Flo 4280/16500: 10 mm

**IMPORTANTE: scollegare sempre la spina di alimentazione di tutti gli apparecchi del laghetto prima di mettere le mani in acqua o prima di qualsiasi intervento di installazione, riparazione, manutenzione.**

- Verificare che i dati riportati sull'etichetta dati elettrici del prodotto corrispondano alle caratteristiche della rete di alimentazione.
- L'impianto elettrico deve essere conforme alle normative e disposizioni di legge in vigore.
- Per eseguire il lavoro rivolgersi ad un installatore qualificato.
- Il cavo di alimentazione deve essere opportunamente protetto da abrasioni, tagli o altri danneggiamenti.
- La presa di corrente deve essere collocata in un luogo asciutto e protetto.

**IMPORTANTE: per garantire le migliori prestazioni idrauliche usare sempre tubi con il maggior diametro consentito ed evitare di far assumere ai tubi stessi anse o curve troppo strette.**

## INSTALLAZIONE (Fig. 4):

**IMPORTANTE: non collegare la pompa alla presa di corrente per farla funzionare prima di averla correttamente e completamente installata.**

1. Una volta scelto il Tubo flessibile di sezione idonea, si provveda a collegarlo all'innesto di fissaggio rapido Click-fit fornito con la Pompa. Nel caso il Click Fit sia del tipo universale (9-10 Fig. 4), tagliare le sezioni di attacco tubo non utilizzate con un seghetto, al fine di ottimizzare le prestazioni idrauliche della pompa.

2. Inserire l'innesto di fissaggio rapido Click-fit completo di tubo flessibile sulla mandata della pompa.
3. Collocare ora la Pompa all'interno del laghetto. Assicurandosi che risulti completamente immersa. Qualora necessario è possibile ancorare saldamente la pompa ad un basamento mediante le apposite sedi vite presenti sul semiguscio inferiore (vedi Fig. 5)
4. Collegare l'altra estremità del tubo flessibile ad un filtro o posizionarla in modo da alimentare la cascata.

## AVVIAMENTO

Completata l'installazione, è sufficiente collegare la spina di alimentazione alla presa di corrente per mettere in funzione la pompa.

## MANUTENZIONE DELLA POMPA

**IMPORTANTE: scollegare sempre la spina di alimentazione di tutti gli apparecchi del laghetto prima di mettere le mani in acqua o prima di qualsiasi intervento di installazione, riparazione, manutenzione.**

Per garantire una lunga vita alla Vostra pompa, si raccomanda di eseguire alcune semplici operazioni qui di seguito descritte:

- una volta alla settimana verificare che le prestazioni della pompa siano soddisfacenti. Nel caso si evidenzino un calo di prestazioni (meno acqua in uscita dal filtro o meno acqua alla cascata), procedere alla "Pulizia del Guscio della pompa" e dei tubi. Nel caso non si ripristinino ancora appieno le prestazioni originarie, procedere alla pulizia/manutenzione della magneto-girante, del pozzetto e della voluta della pompa.
  - Una volta al mese effettuare comunque la pulizia del Guscio pompa.
  - Ogniqualvolta se ne presenti la necessità e comunque almeno una volta all'anno effettuare la pulizia completa della pompa (magneto-girante, pozzetto e voluta) verificando che non ci siano depositi di calcare che potrebbero comprometterne le prestazioni.
  - Sostituite prontamente le parti usurate.
  - Controllare l'integrità del cavo di alimentazione dopo ogni manutenzione.
  - Il motore della pompa ed il cavo di alimentazione non possono essere in alcun modo riparati. La pompa va scartata e sostituita se il cavo di alimentazione o la pompa stessa sono danneggiati.
- In caso di dubbi o di difficoltà, contattate il vostro negoziante di fiducia.

## PULIZIA DEL GUSCIO DELLA POMPA

La funzione del Guscio della pompa è di impedire che frammenti solidi oltre una certa grandezza vengano aspirati dalla pompa, con conseguente intasamento e/o danneggiamento della pompa stessa. E' normale quindi che questi frammenti si accumulino progressivamente sulla superficie esterna del Guscio e con il tempo possano provocare una riduzione delle prestazioni della pompa, evidenziata da un minore apporto d'acqua al filtro o alla cascata. In questo caso è opportuno provvedere alla pulizia del guscio per ristabilire le prestazioni massime del sistema.

Per la pulizia del guscio è possibile intervenire come segue:

- Senza rimuovere la Pompa dalla sua posizione, procedendo alla rimozione dei detriti dalla superficie esterna del guscio utilizzando una scopa o un attrezzo simile. Per ottenere il miglior risultato effettuare l'operazione agendo nel senso della costolatura.
- Estrarre la Pompa dal laghetto, svitare gli apposite perni a vite di fissaggio (Fig. 6) e rimuovere il semiguscio superiore. Provvedere quindi alla pulizia di tutto il sistema mediante un getto d'acqua.
- Al termine riassemble con cura tutte le parti.

**Assicurarsi che la pompa sia correttamente collocata all'interno del guscio (fare riferimento all'apposito disegno della pompa posto all'interno del guscio Fig.8/A), che quest'ultimo sia ben chiuso e che il cavo di alimentazione sia correttamente posizionato prima di ricollocare la pompa in laghetto per il suo funzionamento (vedi Fig. 8).**

## PULIZIA E MANUTENZIONE DELLA MAGNETO-GIRANTE, DEL POZZETTO E DELLA VOLUTA (Fig. 7)

**ATTENZIONE: il motore è dotato di un perno ceramico che assicura affidabilità ed una lunga durata alla pompa. Essendo però fragile, si raccomanda la massima attenzione durante le operazioni di pulizia e di manutenzione.**

Estrarre la Pompa dal laghetto, svitare gli appositi perni a vite di fissaggio (vedi Fig. 6) e rimuovere il semiguscio superiore.

Per pulire la magneto-girante, il pozzetto e la voluta procedere come segue a seconda del modello:

### Max-Flo 600/2200 (Fig. 1 + 1A)

1. Rimuovere la copri girante (4) (ruotare ed estrarre);
2. Sfilare la magnetogirante (3);
3. se necessario rimuovere il perno ceramico e supporto (3A) utilizzando l'apposito attrezzo in dotazione (vedi Fig. 1A).
4. pulire tutti i componenti semplicemente con acqua corrente ed eventualmente con uno spazzolino non abrasivo. NON USARE SOLVENTI O DETERGENTI DI ALCUN TIPO, perché possono danneggiare la pompa e inquinare il laghetto;
5. riassemble con cura il tutto e chiudere il guscio come illustrato alla Fig. 7.

### Max-Flo 960/4000 (Fig. 2)

1. Rimuovere la copri girante (4) svitando le 4 viti con un cacciavite a croce;
2. sfilare la magneto-girante (3);
3. pulire tutti i componenti semplicemente con acqua corrente ed eventualmente con uno spazzolino non abrasivo. NON USARE SOLVENTI O DETERGENTI DI ALCUN TIPO, perché possono danneggiare la pompa e inquinare il laghetto;
4. riassemble con cura il tutto e chiudere il guscio come illustrato alla Fig. 7.

### Max-Flo 1350/5000 (Fig. 3)

1. rimuovere la copri girante (4) svitando le 3 viti con un cacciavite a croce;
  2. sfilare la magnetogirante agendo sul bordo della flangia; questa operazione causerà la fuoriuscita del O-ring dalla sua sede.
  3. pulire tutti i componenti semplicemente con acqua corrente ed eventualmente con uno spazzolino non abrasivo. NON USARE SOLVENTI O DETERGENTI DI ALCUN TIPO, perché possono danneggiare la pompa e inquinare il laghetto;
  4. riassemble il tutto con cura assicurandosi di posizionare correttamente prima la flangia e poi l'o-ring nelle relative sedi e assicurarsi che la boccola più Oring di supporto della magneto-girante resti correttamente posizionata sul fondo del pozzetto.
- Ricollocare quindi la pompa nel guscio (vedi Fig. 7).

### Max-Flo 2000/7600, 2400/9000, 2900/11000, e 4280/16500 (Fig. 3)

1. rimuovere la copri girante (4) svitando le 4 viti con un cacciavite a croce;
  2. utilizzando un cacciavite con punta piatta estrarre il gruppo magnetogirante;
  3. pulire tutti i componenti semplicemente con acqua corrente ed eventualmente con uno spazzolino non abrasivo. NON USARE SOLVENTI O DETERGENTI DI ALCUN TIPO, perché possono danneggiare la pompa e inquinare il laghetto;
  4. riassemble il tutto con cura assicurandosi che la boccola più O-ring di supporto della magneto-girante sia correttamente posizionata sul fondo del pozzetto.
- Ricollocare quindi la pompa nel guscio (vedi Fig. 7).

## SOSTITUZIONE DELLA BOCCOLA CON O-RING

Assieme al ricambio delle magneto-giranti per i modelli Max Flo 960/5000, 2000/7600, 2400/9000, 2900/11000 e 4280/16500 viene fornito anche il ricambio della boccola di supporto magnetogirante posizionata sul fondo del pozzetto. Questa boccola, pur realizzata con materiale molto resistente, può essere soggetta ad usura in particolari condizioni applicative e quindi se ne raccomanda la sostituzione ogniqualvolta si sostituisce la magneto-girante.

Per la sostituzione della boccola, procedere come indicato nelle istruzioni allegate al ricambio.

Una volta sostituita la boccola con O-ring, riassemble con cura tutte le parti della pompa che dovrà essere poi ricollocata nel proprio guscio (vedi Fig. 7).

## CHIUSURA DEL GUSCIO (Fig. 8)

Appoggiare la pompa sul semiguscio inferiore nella posizione originale. Chiudere il guscio della pompa, agganciando il semi-guscio superiore a quello inferiore nelle apposite sedi sul lato opposto alla maniglia di presa e quindi accostando con cura i semi-gusci tra loro correttamente allineati in modo tale da non lasciare alcuna apertura.

Termine bloccare i due semigusci tra loro avvitando i perni a vite di fissaggio. (vedi Fig. 6).

Assicurarsi che il guscio sia ben chiuso prima di sollevare o mettere in funzione la pompa e che il cavo di alimentazione sia correttamente posizionato.

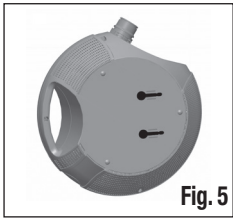

Fig. 5

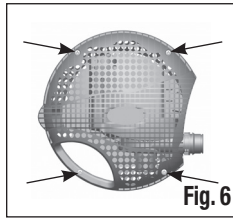

Fig. 6

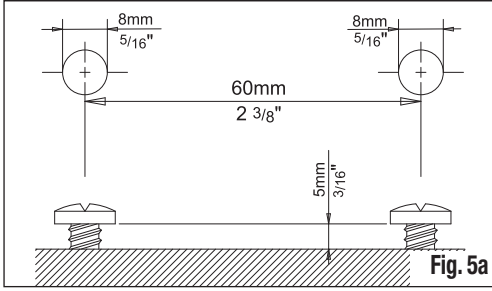

Fig. 5a

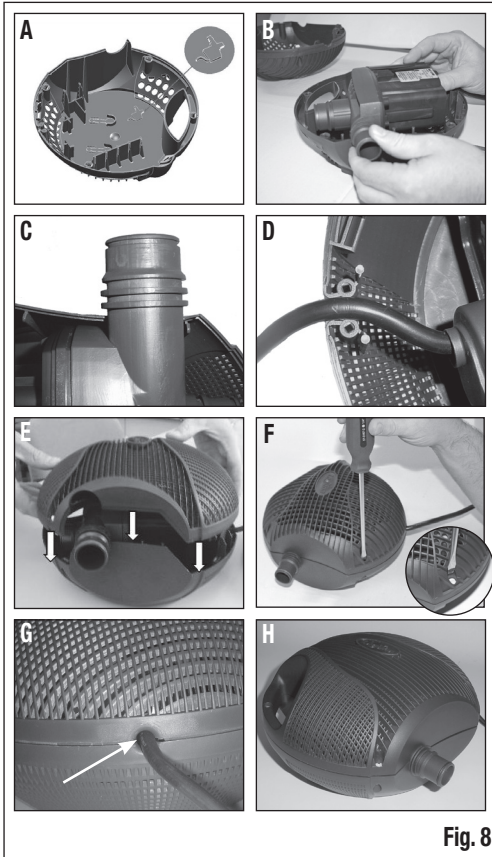

Fig. 8

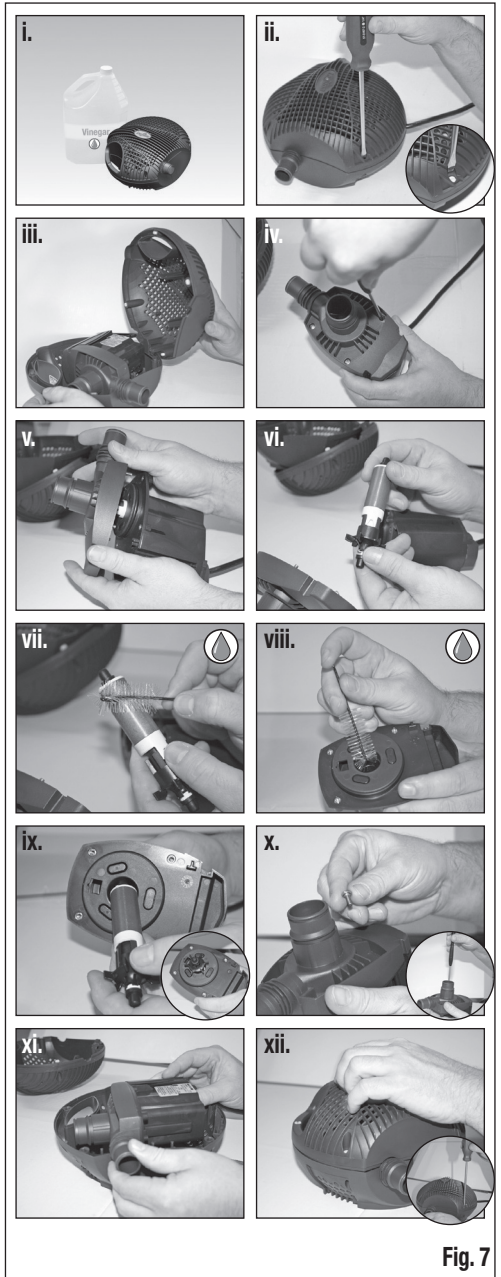

Fig. 7

600/2200  
PT8232

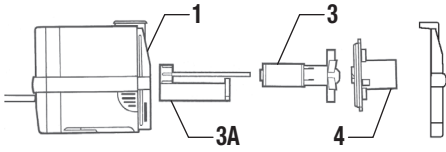

Fig. 1

1350/5000 - PT8240  
2000/7600 - PT8244  
2400/9000 - PT8248

2900/11000 - PT8252  
4280/16500 - PT8256

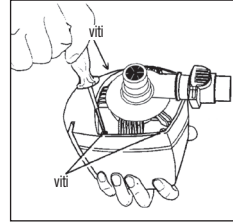
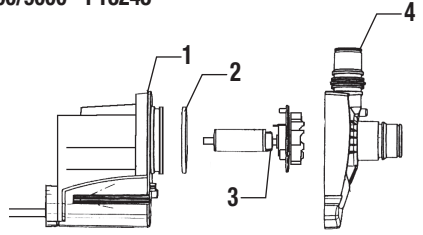
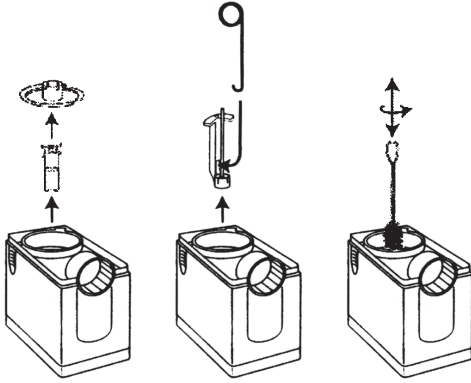

Fig. 3



Per rimuovere il supporto  
perno ceramico

Fig. 1a

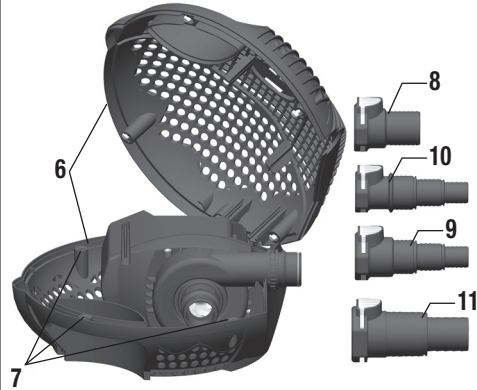

Fig. 4

960/4000  
PT8236

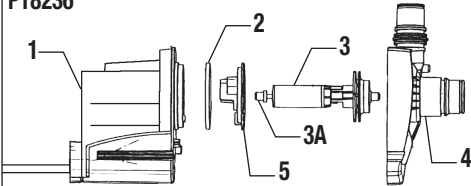
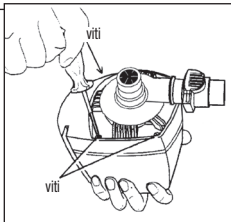

Fig. 2



4280/16500  
PT8256

venduto  
separatamente

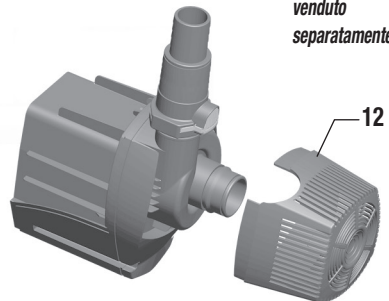

Fig. 4a

## SOLUZIONE PROBLEMI

### SE DALLA POMPA ESCE POCA ACQUA:

- Controllare che il Guscio della Pompa sia pulito.
- Controllare che i tubi non siano ostruiti.
- Controllare che la Pompa non sia intasata da detriti.

### SE DALLA POMPA NON ESCE ACQUA:

- Controllare che la linea elettrica sia in tensione
- Controllare che la spina sia correttamente inserita nella presa di corrente.
- Controllare che i fori del guscio non siano ostruiti.
- Controllare che i tubi non siano ostruiti.
- Controllare che la Pompa non sia intasata da detriti.
- Controllare che la Pompa sia completamente immersa.
- Controllare che la Magneto-Girante non sia intasata o bloccata da detriti (vedi paragrafo "Pulizia e Manutenzione della Magneto-Girante, del Pozzetto e della Voluta) o danneggiata (in questo caso va sostituita).

## STOCCAGGIO INVERNALE

La pompa va protetta dal ghiaccio.

1. Durante la stagione invernale scollegare la spina di alimentazione della pompa che va rimossa dal laghetto.
2. Pulire con delicatezza la pompa da residui di sporco o detriti utilizzando uno spazzolino non abrasivo.
3. Rimuovere e sciacquare il guscio. Pulire o sostituire la spugna.
4. Immergere in aceto di vino bianco per 24 ore la magneto-girante e l'albero ceramico. Quindi risciacquare il tutto con cura. Questa procedura rimuoverà dall'albero ceramico residui di calcare o altri residui minerali che, se non rimossi, potrebbero causare l'inceppamento o la rottura dell'albero ceramico al nuovo avviamento della pompa.
5. Lubrificare tutte le guarnizioni in gomma con olio di vaselina.
6. Sistemare la pompa all'interno in un luogo riparato e asciutto. Non lasciare la pompa in luoghi dove la temperatura possa scendere sotto lo zero.
7. In primavera, al successivo avviamento del laghetto, lasciare la pompa immersa in acqua per circa un'ora prima di rimetterla in funzione ricollegandola alla presa di corrente.

**GARANZIA** – Le pompe MAX-FLO sono garantite contro difetti di materiali e di fabbricazione per 3 anni dalla data d'acquisto, secondo le attuali disposizioni di legge.

La garanzia non copre i componenti soggetti a consumo, come i materiali filtranti, e non è valida se i difetti sono dovuti a manomissioni, negligenza o uso improprio dell'apparecchio.

Le spese di spedizione e rinvio sono a carico dell'acquirente.

*Askoll si riserva di apportare leggere modifiche migliorative al prodotto senza alcun preavviso.*

## RICICLAGGIO

Direttiva 2012/19/UE sui rifiuti di apparecchiature elettriche ed elettroniche (RAEE). Il simbolo del cassonetto barrato riportato sull'apparecchiatura o sulla confezione indica che il prodotto alla fine della propria vita utile deve essere conferito ai centri di raccolta separatamente dagli altri rifiuti. L'utente dovrà, pertanto, conferire l'apparecchiatura giunta a fine vita presso le isole ecologiche del proprio Comune oppure riconsegnarla al rivenditore al momento dell'acquisto di una nuova apparecchiatura di tipo equivalente, in ragione di uno a uno. L'adeguata raccolta differenziata, per l'avvio successivo dell'apparecchiatura dismessa al riciclaggio, al trattamento e allo smaltimento ambientale compatibile, contribuisce ad evitare effetti negativi sull'ambiente e sulla salute e favorisce il reimpiego e/o riciclo dei materiali di cui è composta l'apparecchiatura. Lo smaltimento abusivo del prodotto da parte dell'utente comporta l'applicazione delle sanzioni amministrative previste dalle norme vigenti.



Askoll Uno srl declina ogni responsabilità per impieghi diversi da quelli per il quale il prodotto è stato progettato ed operazioni eseguite non conformemente a quanto riportato sulle presenti istruzioni e non rispettose delle vigenti norme in materia di sicurezza.

# MAX-FLO

**120V 60 Hz: (600, 960, 1350, 2000, 2400, 2900, 4280)**

**230-240V 50Hz: (2200, 4000, 5000, 7600, 9000, 11000, 16500)**

## CARATTERISTICHE TECNICHE DELLA POMPA

MaxFlo		PT8232	PT8236	PT8240	PT8244	PT8248	PT8252	PT8256
Modello		600/2200	960/4000	1350/5000	2000/7600	2400/9000	2900/11000	4280/16500
Portata Massima	NA	600 US GPH (2200 LPH)	960 US GPH (3650 LPH)	1350 US GPH (5100 LPH)	2000 US GPH (7500 LPH)	2400 US GPH (9000 LPH)	2900 US GPH (11000 LPH)	4280 US GPH (16200 LPH)
	EU	2200 LPH	4000 LPH	5000 LPH	7600 LPH	9000 LPH	11000 LPH	16500 LPH
Prevalenza Massima	NA	5'10" (1.8 m)	6'6" (2 m)	11'5" (3.5 m)	11'5" (3.5 m)	12'1" (3.7 m)	14'8" (4.5 m)	14'8" (4.5 m)
	EU	1.8 m	2 m	3.3 m	3.5 m	3.7 m	4.2 m	4.7 m
Volume massimo del laghetto		1200 US gal (4400 L)	1920 US gal (8000 L)	2700 US gal (10000 L)	4000 US gal (15000 L)	4800 US gal (18000 L)	5800 US gal (22000 L)	8560 US gal (32000 L)
Potenza Watt	NA	32 W	57 W	75 W	80 W	84 W	112 W	160 W
	EU	32 W	55 W	65 W	75W	80 W	105 W	160 W
Tensione di alimentazione Volt / Hz	NA	120V/60Hz	120V/60Hz	120V/60Hz	120V/60Hz	120V/60Hz	120V/60Hz	120V/60Hz
	EU	230-240 V/50 Hz	230-240 V/50 Hz	230-240 V/50 Hz	230-240 V/50 Hz	230-240 V/50 Hz	230-240 V/50 Hz	230-240 V/50 Hz
Ampere	NA	0.45 A	1.05 A	1.25 A	1.15 A	1.2 A	1.8 A	3.2 A
	EU	0.25 A	0.40 A	0.55 A	0.65 A	0.65 A	0.9 A	1.45 A
Lunghezza cavo elettrico	NA	16' (5m)	16' (5m)	16' (5m)	16' (5m)	16' (5m)	25' (7.5 m)	25' (7.5 m)
	EU	10 m	10 m	10 m	10 m	10 m	10 m	10 m
Diametro di mandata		¾", 1", 1 ¼" (19, 25, 32 mm)	¾", 1", 1 ¼" (19, 25, 32 mm)	¾", 1", 1 ¼" (19, 25, 32 mm)	¾", 1", 1 ¼" (19, 25, 32 mm)	¾", 1", 1 ¼" (19, 25, 32 mm)	¾", 1", 1 ¼" (19, 25, 32 mm)	1 ¼", 1 ½" (32, 38 mm)
Dimensione corpi solidi processati (fino a)		¼" (6 mm)	¼" (6 mm)	¼" (6 mm)	5/16" (8 mm)	5/16" (8 mm)	5/16" (8 mm)	3/8" (10 mm)





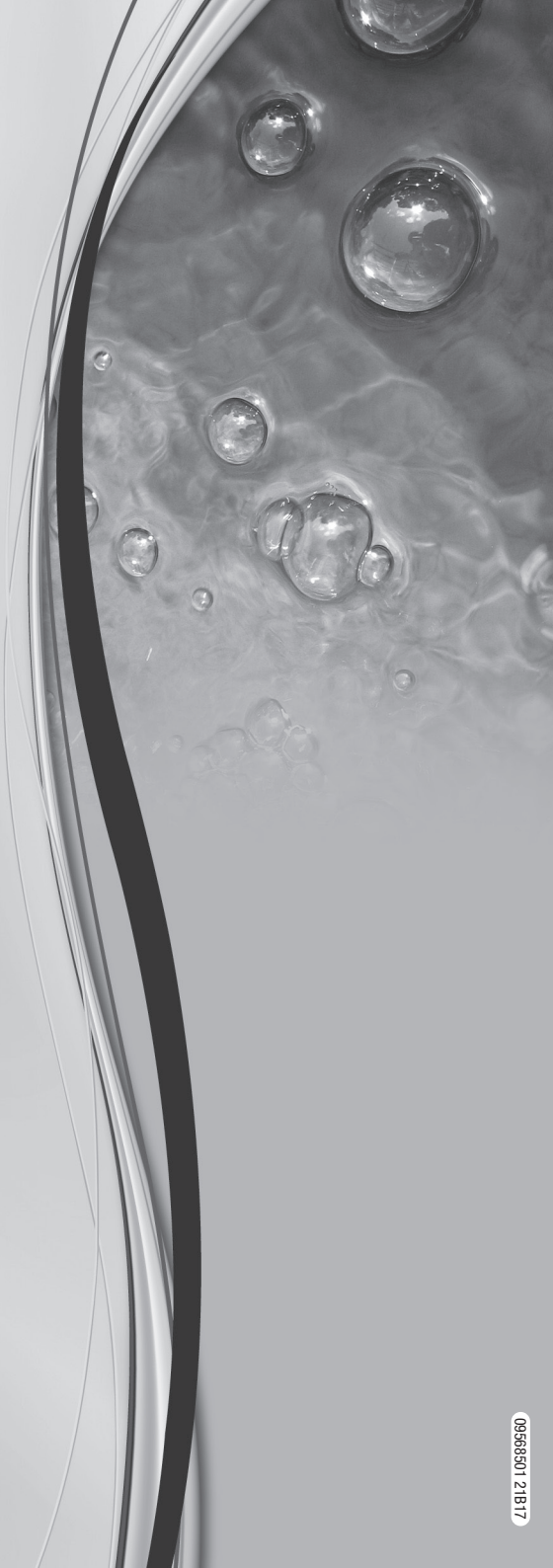

Distribuito da Askoll Uno s.r.l. Via L. Galvani, 31-33  
36066 Sandrigo (VI) Italy  
Phone: +39 0444 666700  
[www.askoll.com](http://www.askoll.com)